

WHEELED EXCAVATOR

takeuchiTM
From World First to World Leader

TB370W



Poids opérationnel : 7,900 kg

ROBUSTE, PUISSANTE ET FIABLE



Ecran tactile 8"



Fonctionnement intuitif



Joystick multifonctions



Pression auxiliaire réglable

La pelle à pneus TB370W offre aux utilisateurs une option très polyvalente qui combine une performance d'excavation puissante avec des capacités routières, ce qui la rend idéale pour des projets de courte durée et à un rythme plus rapide. Avec tous les avantages de la pelle à pneu, y compris des vitesses de translation plus élevées et un régulateur de vitesse automatique qui permet aux opérateurs de définir et d'ajuster leurs vitesses de déplacement en appuyant sur un bouton ou en utilisant le joystick multifonction, la TB370W offre une portée maximale plus grande avec une volée variable, des opérations hydrauliques précises grâce à un système hydraulique à détection de charge (load sensing) et jusqu'à quatre lignes auxiliaires pour une productivité accrue. De plus, l'opérateur peut sélectionner son mode de travail préféré parmi trois options : standard, ECO et ECO plus. Le mode ECO plus change automatiquement le mode de travail entre standard et ECO en fonction de la charge pour une efficacité optimale et un meilleur respect de l'environnement. À l'intérieur de la cabine, un écran tactile multifonction de 8 pouces met une large gamme de fonctions à portée de main de l'opérateur, y compris la radio DAB avec fonctionnalité Bluetooth et les réglages de la climatisation. Des interrupteurs bien positionnés assurent un accès facile aux différentes fonctions et une molette de commande liée à l'écran aide à une utilisation intuitive par l'opérateur. Les poignées multifonctions en option permettent d'assigner les fonctions fréquemment utilisées aux boutons des manipulateurs selon les préférences du propriétaire.



Intérieur de style automobile entièrement repensé avec un fonctionnement intuitif de l'utilisateur

Equipements et spécifications

MOTEUR

- Conforme aux normes stage V
- Traitement échappement DOC +DPF
- Système d'amorçage automatique du circuit de gazole
- Filtre à air double élément
- Décélération automatique
- Mode de travail / Normal, ECO et ECO Plus (Passe automatiquement du mode standard au mode ECO en fonction de la charge)
- Sécurité de démarrage sur l'accoudeur de gauche
- Auto Stop Moteur
- Pompe de transfert à carburant avec enrouleur

ÉLECTRIQUE

- Ecran tactile 8"
- Panneau d'interrupteur avec molette de contrôle interactive
- Commande électrique/hydraulique lame, déport et volée variable
- Eclairage LED ; Capot droit, Flèche, avant et arrière cabine
- Feux avant, clignotants et feux arrière en LED
- TFM (Takeuchi Fleet Management, GPS)
- Feu de travail sur balancier (option)
- Alarme de translation
- TSS (Takeuchi Security System, Immobilizer) (option)*
- Caméra à 270°

POSTE DE CONDUITE

- Cabine ROPS / TOPS / OPG (Top Guard, Level I)
- Siège à suspension chauffant
- Volant inclinable
- Ceinture de sécurité 2" rétractable
- Cabine avec système de climatisation automatique, essuie-glace et lave-glace, toit Ouvrant, pare-soleil et Radio DAB avec Bluetooth
- Support pour Smartphone avec Port USB
- Casquette de cabine
- Grille de toit inclinable OPG niveau II
- Grille avant haute et basse OPG niveau II (option)

STRUCTURE ET CHASSIS

- 2 roues directrices (2WS)
- Pneus jumelés 7.50-15, 16 PR
- Régulateur de vitesse
- Lame robuste
- Clapet anti-retour vérin de lame
- Protection de vérin de lame
- Grand contrepoids enveloppant
- Frein de parking
- Blocage de pont et de différentiel
- Caisse à outils
- Garde boue (option)
- Blocage de pont et frein automatique en mode excavation
- Stabilisateurs
- Protection de vérin de stabilisateurs
- Caisse à outils supplémentaire

HYDRAULIQUE

- Système hydraulique load sensing
- Joysticks à commande hydraulique
- Ligne auxiliaire 1 et 2 à commande proportionnelle
- Dépressurisation automatique sur AUX1
- Ligne auxiliaire 3 pour attache hydraulique
- Ligne auxiliaire 4 à commande proportionnelle
- Ligne auxiliaire 4 à commande indépendante avec les joysticks multifonction
- Circuit hydraulique auxiliaire raccordé au balancier
- Débit auxiliaire réglable pour les lignes auxiliaire 1, 2 et 4
- Accumulateur de pilotage
- Auto Tank sur ligne auxiliaire 1
- Pack performance auxiliaires (Dépressurisation automatique AUX 1&2, Pression réglable AUX 1&2, Haute pression sur AUX 1)

EQUIPEMENT DE TRAVAIL

- Flèche à volée variable
- Amortisseurs de fin de course sur vérin de flèche, balancier et déport
- Butée d'orientation de flèche
- Clapet de sécurité sur vérin de flèche avec alarme de surcharge
- Clapet de sécurité sur vérin de balancier / volée variable
- Point de levage sur la bielle de godet (option)



Accès facile pour l'entretien grâce aux capots à large ouverture



Cabine basculante offrant une excellente accessibilité pour l'entretien

*Les fonctions peuvent ne pas être disponibles dans tous les pays ; veuillez consulter votre revendeur Takeuchi pour plus de détails.

PERFORMANCES OPÉRATIONNELLES

Poids opérationnel	
Lame seule	7,555 kg
Lame et stabilisateurs	7,900 kg
Capacité de godet (Standard)	0.180 m ³
Vitesse de rotation de tourelle	8.8 min ⁻¹
Vitesse de translation	
Petite vitesse 1	2.8 km/h
Grande vitesse 1	10.0 km/h
Petite vitesse 2	6.5 km/h
Grande vitesse 2	29.6 km/h
Pente admissible	30°
Force de cavage au godet	48.4 kN
Force d'excavation maxi au balancier	29.4 kN
Force de traction	61.7 kN
Angle de déport pied de flèche (gauche/droite)	79° / 51°

MOTEUR

Type	Kubota / V2607-TE5AB
Puissance (ISO 14396)	54.6 kW / 2,700 min ⁻¹
Couple maxi	221.7 Nm / 1,600 min ⁻¹
Cylindrée	2,615 ml
Alternateur	12V - 1.08 kW
Batterie (IEC 60095-1)	12V - 90 A·h

CAPACITE DES FLUIDES

Lubrification de moteur	10.2 L
Liquide de refroidissement	12.0 L
Réservoir à carburant	110.0 L
Réservoir hydraulique	65.5 L
Capacité du système hydraulique	149.0 L

SYSTEME HYDRAULIQUE

Équipement de travail	
Débit	160.0 L/min
Pression	24.5 MPa
Orientation	
Débit	46.2 L/min
Pression	26.0 MPa
Translation	
Débit	80.0 L/min
Pression	35.0 MPa
Auxiliaire 1	
Débit	120.0 L/min
Pression	21.0 MPa
Pression (Option)	24.0 MPa
Auxiliaire 2	
Débit	55.0 L/min
Pression	21.0 MPa
Auxiliaire 3	
Pression	21.0 MPa
Auxiliaire 4	
Débit	55.0 L/min
Pression	21.0 MPa

SECURITE

Niveau de vibrations	
Mains / Bras	≤ 2.5 m/s ²
Corps	≤ 0.5 m/s ²
Niveau sonore	L _{WA} 97 dB

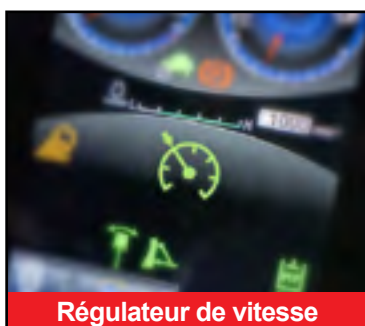

TB370W Dimensions machine

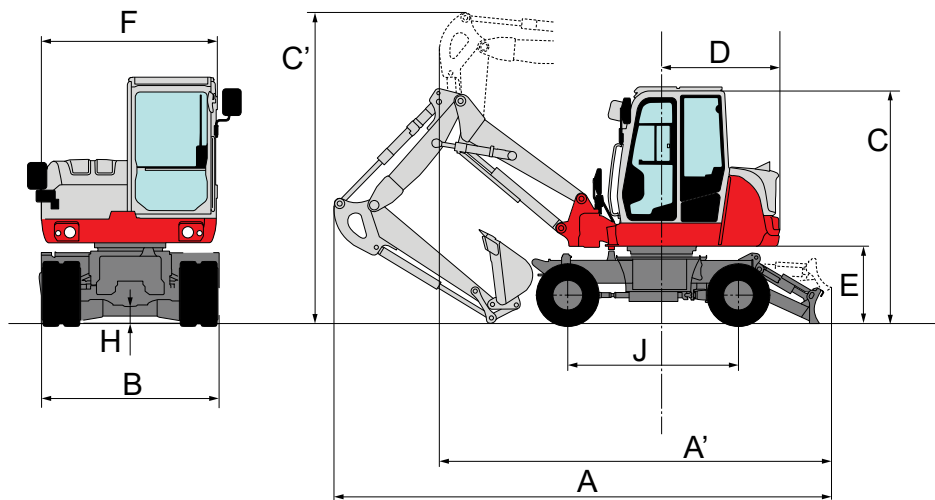

Lame seule

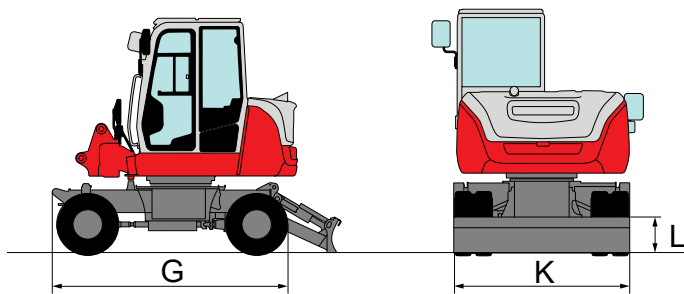

Lame et stabilisateurs

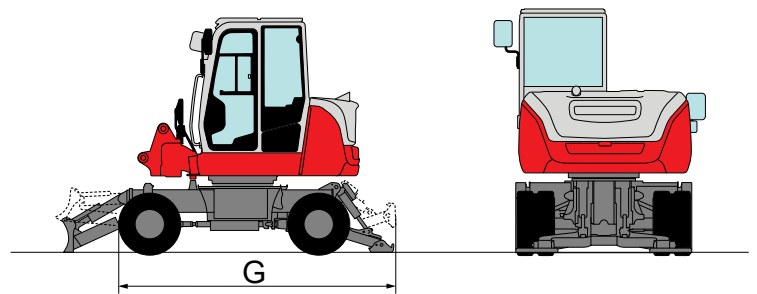

DIMENSIONS DE LA MACHINE

A	Longueur totale	* 6,025 mm / 6,350 mm
A'	Longueur totale (Position route)	* 4,770 mm / 4,625 mm
B	Largeur totale	2,100 mm
C	Hauteur totale	** 2,890 mm / 2,920 mm
C'	Hauteur totale (Position route)	3,830 mm
D	Rayon de rotation	1,450 mm
E	Hauteur entre le sol et la structure supérieure	955 mm
F	Largeur hors tout de la structure supérieure	2,060 mm
G	Longueur totale du châssis inférieure	* 2,925 mm / 3,440 mm
H	Garde au sol châssis	205 mm
J	Empattement	2,100 mm
K	Largeur lame	2,100 mm
L	Hauteur lame	430 mm

* Machines avec lame uniquement / Machines avec lame et stabilisateurs

** Machines sans grille de toit / Machines avec grille de toit

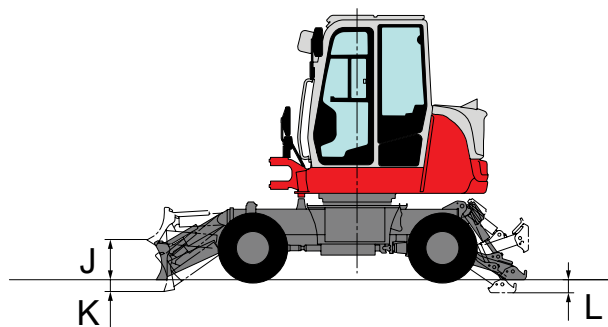
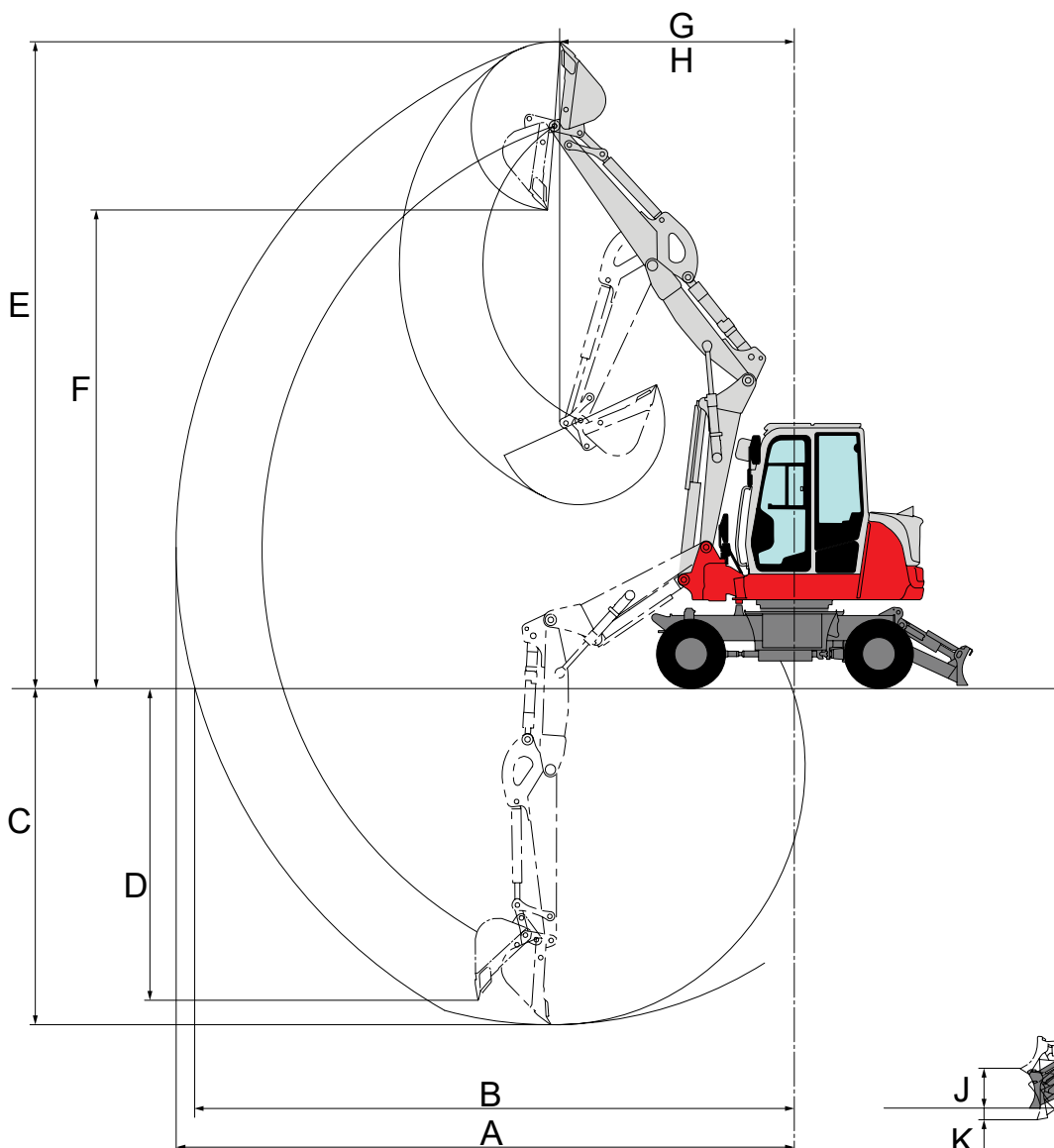

DIMENSIONS DE FONCTIONNEMENT

A	Portée maximale	6,905 mm
B	Portée maximale au niveau du sol	6,705 mm
C	Portée maximale négative	3,775 mm
D	Profondeur d'excavation maximale	3,505 mm
E	Portée maximale positive	7,160 mm
F	Hauteur de chargement maxi	5,290 mm
G	Rayon de rotation avant centré	2,420 mm
H	Rayon de rotation avant avec volée variable (gauche/droite)	2,265 mm / 1,890 mm
J	Hauteur de levée maxi de la lame	445 mm
K	Profondeur d'abaissement maxi de la lame	130 mm
L	Profondeur d'abaissement maxi des stabilisateurs	145 mm